

FUTURA ^{2.3} *plus*



CE

Macchina conforme
alla normativa
UNI EN 16952

MAR-TECH®
S.r.l.

Via per Zerbinato, 34/Z
44012 Bondeno (Fe) - ITALY
Tel e Fax + 39 0532 893472 • Cell. + 39 389 2643967
info@martechsrl.it • www.martechsrl.it

Costruzione macchine per la frutticoltura

CARATTERISTICHE TECNICHE DI SERIE:

- trazione idrostatica
- 2 ruote motrici, 2 ruote sterzanti
- motore Kohler KDW 1003, 3 cilindri, 18 Kw Stage V
- freno negativo sulla trasmissione
- freni idraulici su un asse
- piattaforma idraulica 2300×1300 con parapetti inclinabili
- sistema elettroidraulico di apertura/chiusura terrazze laterali e comandi nei 4 angoli
- comando avanzamento a mezzo joystick elettronico
- ruote anteriori 6.50R16 direzionali
- ruote posteriori 10.0/75-15,3 tractor motrice
- bloccaggio differenziale

ACCESSORI A RICHIESTA:

- muletto anteriore con forche lisce o a rulli
- muletto posteriore con forche a rulli e doppio comando
- forche superiori a rulli su muletto posteriore con supporto
- forche meccaniche anteriori
- rulliera dorsale o tradizionale unica
- impianto compressore 400 lt. + elettrofrizione
- serbatoio aria supplementare
- freni idraulici sui due assi
- sistema basculante longitudinale
- sistema basculante laterale
- autolivellamento
- coppia parasole
- brandeggio muletti o chiusura idraulica delle forche
- guida automatica con doppi ultrasuoni
- ruote 27×10-15,3 tractor motrice
- ruote 31×15.50-15 tractor motrice
- cambio elettrico con comando dal cruscotto
- collaudo per traino stradale con piedino idraulico, timone, barra luci, presa corrente al trattore e disinnesto ruote posteriori

ALTRE VERSIONI DISPONIBILI:

- 4 ruote motrici 2 ruote sterzanti
- 4 ruote motrici 4 ruote sterzanti con sistema di allineamento ruote posteriori automatico
- piattaforma idraulica 2300 x 1500 / 2300 x 1700 / 2300 x 2000
- trazione elettrica con impianto 48 volt trifase e caricabatterie



Macchina conforme
alla normativa
UNI EN 16952

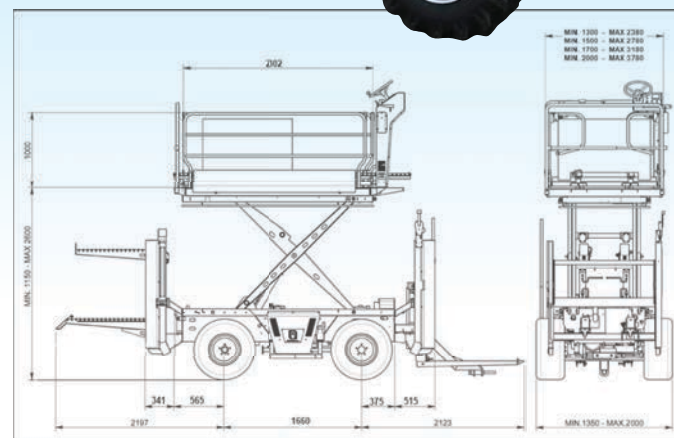

Costruzione macchine per la frutticoltura